

## Notice de montage

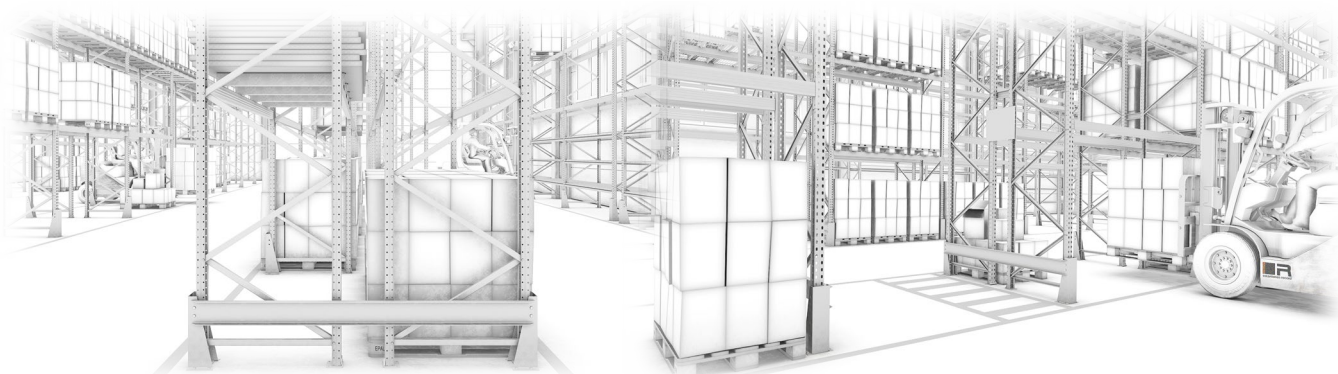

## 1 Positionnement des montants



Placez les deux montants [1] en parallèle, les côtés ouverts se faisant face, sur un support ou directement sur le sol.

Pour faciliter la compréhension, le montage sera dorénavant illustré en position verticale.

## 2 Fixation de la plaque de base

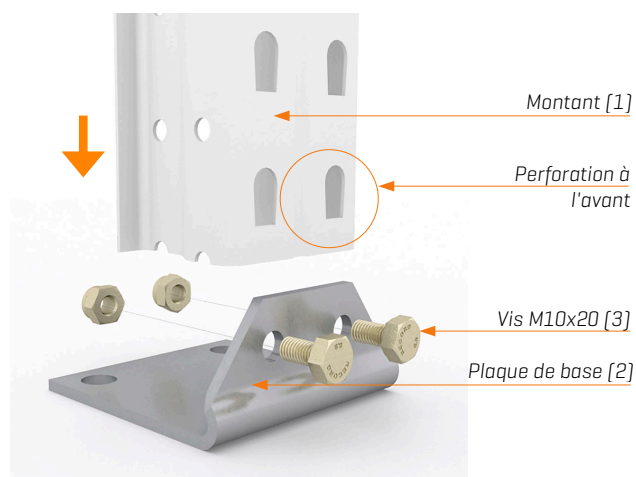

Fixez la plaque de base [2] à chaque montant [1] avec deux vis M10x20 [3] et leurs écrous respectifs.

Le montant doit être placé de telle manière que les perforations présentent la face courbe vers le haut.

## 3 Fixation de treillis. Châssis 80 63 et 100 100

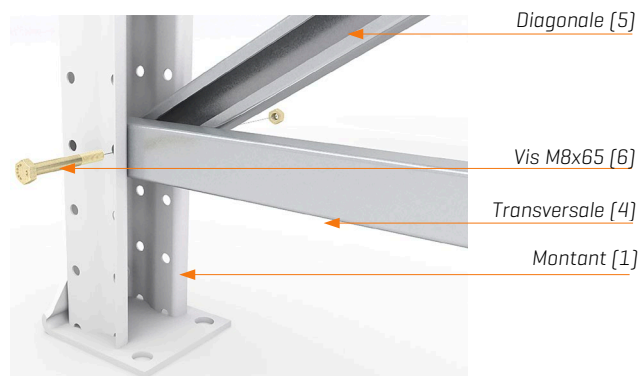

Installez la première transversale [4] et la première diagonale [5], côtés ouverts se faisant face, en les fixant au montant à l'aide d'une vis M8x65 [6].

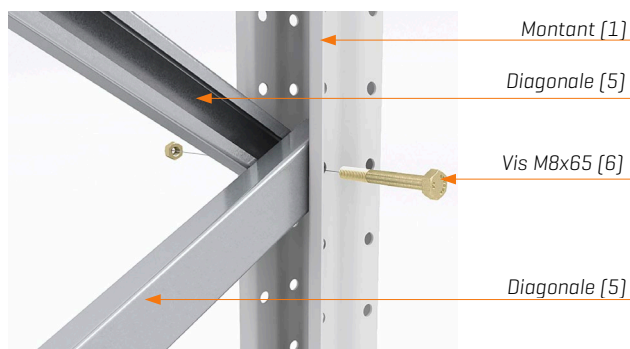

Installez ensuite le reste des diagonales [5], côtés ouverts se faisant face, en les fixant de la même manière avec des vis M8x65 [6].

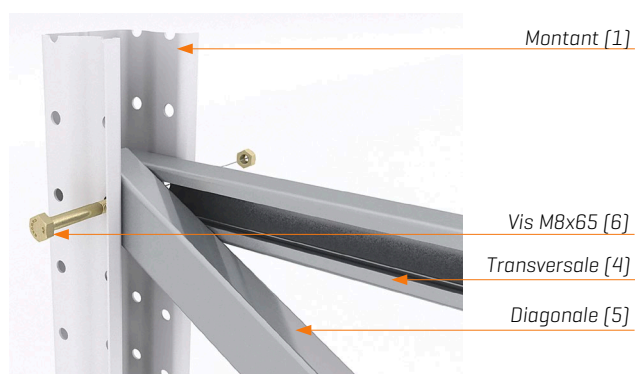

Enfin, le montage du treillis dans la partie supérieure du châssis peut se faire de deux façons différentes, en fonction de sa hauteur :

Châssis de 2 500 à 4 000 mm et de 7 000 à 9 500 mm de hauteur : Les extrémités de la dernière diagonale [5] et la dernière transversale [4] coïncident dans le même trou du montant pour être fixées à celui-ci avec une seule vis M8x65 [6].

L'extrémité opposée de la transversale [4] se fixe au montant contraire en plaçant une douille de réglage en guise de butée et pour empêcher le jeu de l'union.

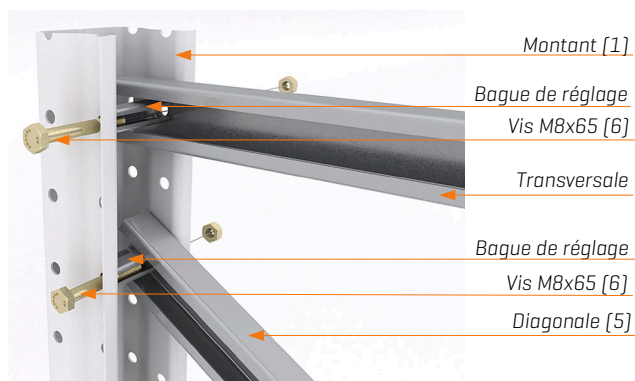

Reste de châssis : Les extrémités de la dernière diagonale [5] et la dernière transversale [4] ne coïncident pas dans le même trou du montant. Dans ce cas, les deux sont vissées séparément à celui-ci, en utilisant une douille de réglage afin d'assurer l'union ; la séparation entre ces fixations est déterminée par la hauteur du châssis [grandeur « B » du tableau de la page 4]



Une fois monté, le châssis doit se présenter comme sur l'illustration jointe.

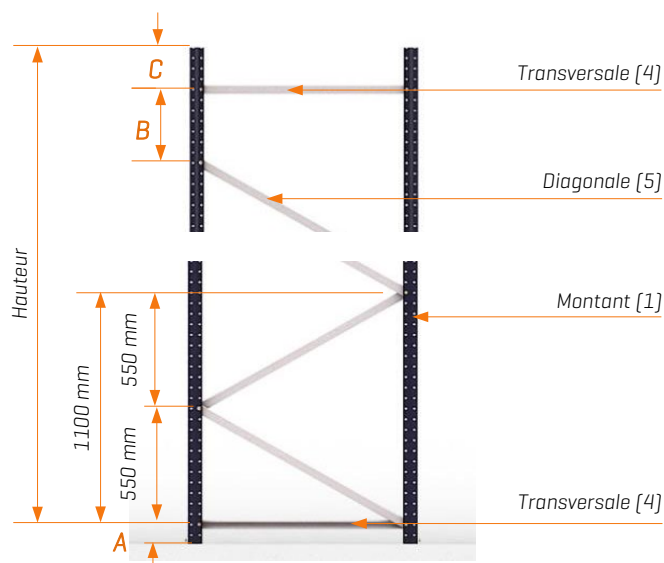

Les distances nécessaires pour réaliser le montage sont spécifiées dans le tableau suivant, ainsi que la liste des matériaux correspondants pour chaque châssis selon sa hauteur.

Le schéma joint montre le positionnement correct des diagonales [5] et des transversales [4] sur le châssis. Les valeurs pour « A », « B » et « C » varient en fonction de la hauteur.

La distance entre les diagonales [5] est fixe, 550 mm.

L'angle entre les éléments oscille généralement entre 20 et 70°.

Hauteur [mm]	« A »	« B »	« C »	Montants Un.	Plaques base Un.	Vis Plaques Un.	Bagues Un.	Transversales Un.	Diagonales Un.	Vis M8x65 Un.
2000	150	150	50	2	2	4	4	2	3	7
2500	150	0*	150	2	2	4	2	2	4	7
3000	150	0*	100	2	2	4	2	2	5	8
3500	150	0*	50	2	2	4	2	2	6	9
4000	100	0*	50	2	2	4	2	2	7	10
4500	150	350	150	2	2	4	4	2	7	11
5000	150	300	150	2	2	4	4	2	8	12
5500	150	300	100	2	2	4	4	2	9	13
6000	150	200	150	2	2	4	4	2	10	14
6500	150	200	100	2	2	4	4	2	11	15
7000	150	0*	250	2	2	4	2	2	12	15
7500	150	0*	200	2	2	4	2	2	13	16
8000	150	0*	150	2	2	4	2	2	14	17
8500	150	0*	100	2	2	4	2	2	15	18
9000	100	0*	100	2	2	4	2	2	16	19
9500	100	0*	50	2	2	4	2	2	17	20
10000	150	400	100	2	2	4	4	2	17	21
10500	150	350	100	2	2	4	4	2	18	22
11000	150	300	100	2	2	4	4	2	19	23
11500	150	250	100	2	2	4	4	2	20	24
12000	150	200	100	2	2	4	4	2	21	25

\* La valeur 0 mm pour la grandeur « B » indique que la dernière diagonale et la dernière transversale coïncident dans le même trou dans leur union au montant.

## 4 Fixation de treillis. Châssis 100 63

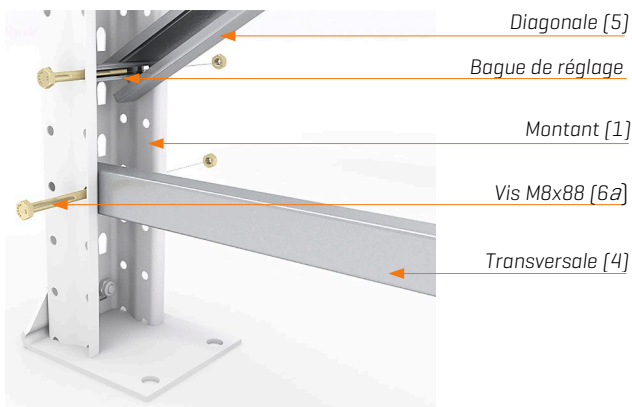

Tous les éléments de treillis sont positionnés dans le châssis, les côtés ouverts vers l'intérieur du montant [1] et sont fixés à celui-ci dans leurs extrémités avec des douilles de réglage afin d'éviter le jeu.

Placez la première transversale [4] à une distance de 200 mm de la partie inférieure du montant [1], en la fixant à celui-ci avec une vis M8x88 [6a] et une douille de réglage. Placez ensuite la première diagonale [5] en laissant un trou libre par rapport à l'union précédente.



Placez ensuite le reste des diagonales [5] en suivant la même règle de fixation et de distance.

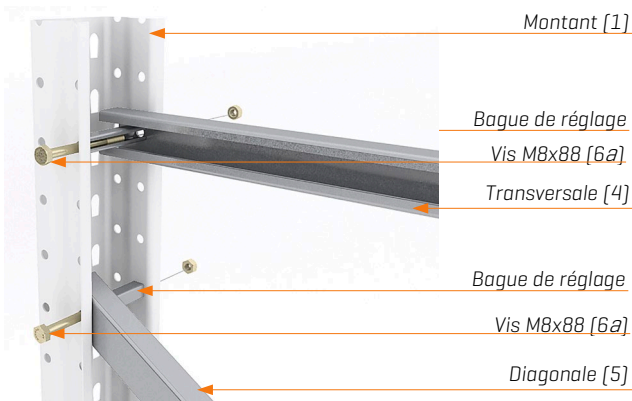

Enfin, le montage du treillis dans la partie supérieure du châssis peut se faire de deux façons différentes, en fonction de sa hauteur : *[Voir schéma de la page 6]*

Terminez avec une seule transversale [châssis selon schéma de montage type 1]: La dernière transversale [4] se fixe aux montants [1] à une distance de 100 mm de l'extrémité supérieure de ceux-ci.

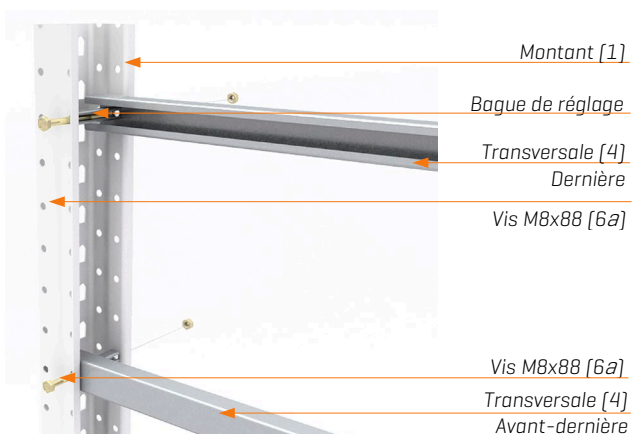

Terminez avec deux transversales [châssis selon montage type 2]:

La dernière transversale [4] se fixe aux montants [1] à une distance de 100 mm de l'extrémité supérieure de ceux-ci. L'avant-dernière transversale [4] se fixe aux montants [1] à une distance de 400 mm par rapport à la dernière transversale.



Schéma de montage type 1



Schéma de montage type 2

Hauteur [mm]	Schéma montage	Montants Un.	Plaques base Un.	Vis Plaques Un.	Bagues Un.	Transversales Un.	Diagonales Un.	Vis M8x88 Un.
2000	1	2	2	4	4	2	2	
2500	1	2	2	4	2	2	3	10
3000	1	2	2	4	2	2	4	12
3500	1	2	2	4	2	2	4	12
4000	1	2	2	4	2	2	5	14
4500	1	2	2	4	4	2	6	16
5000	1	2	2	4	4	2	7	18
5500	2	2	2	4	4	4	7	22
6000	2	2	2	4	4	4	8	24
6500	1	2	2	4	4	2	9	22
7000	1	2	2	4	2	2	10	24
7500	2	2	2	4	2	4	10	28
8000	2	2	2	4	2	4	11	30
8500	1	2	2	4	2	2	12	28
9000	1	2	2	4	2	2	13	30
9500	1	2	2	4	2	2	14	32
10000	2	2	2	4	4	4	14	36
10500	1	2	2	4	4	2	15	34
11000	1	2	2	4	4	2	16	36
11500	1	2	2	4	4	2	17	38
12000	2	2	2	4	4	4	17	42

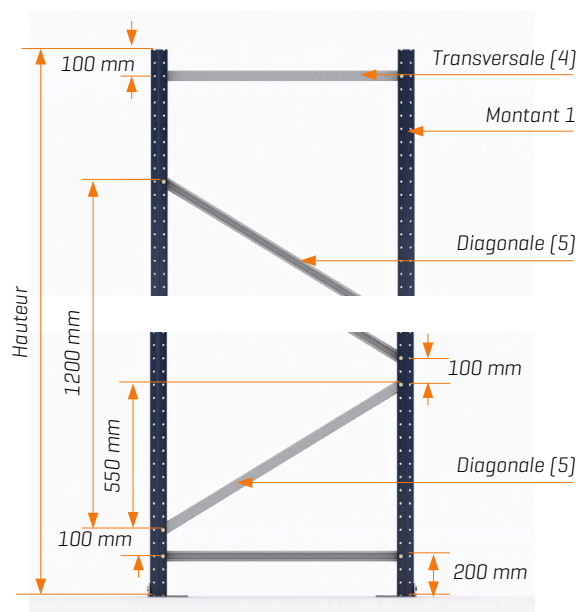
## 5 Placement des lisses

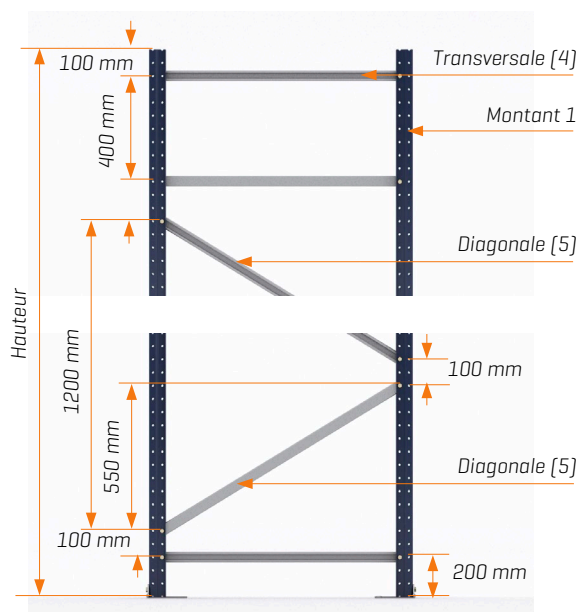
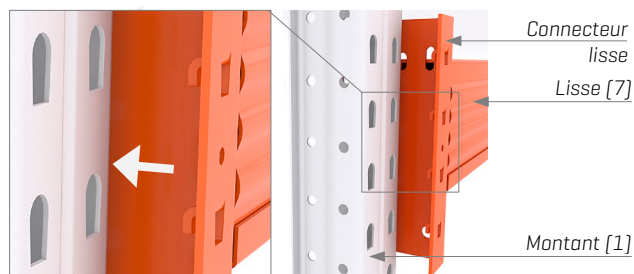

La structure de base se construit en fixant les lisses [7] aux châssis.

Chaque connecteur de lisses présente quatre saillies qui s'encastrent parfaitement dans les perforations avant des montants [1].

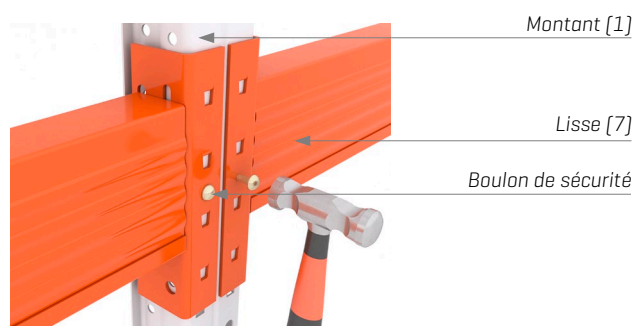

Une fois correctement encastrés, fixez-les à l'aide des boulons de sécurité [8]. Ceux-ci s'insèrent à leur place en les frappant légèrement jusqu'à leur complète introduction.

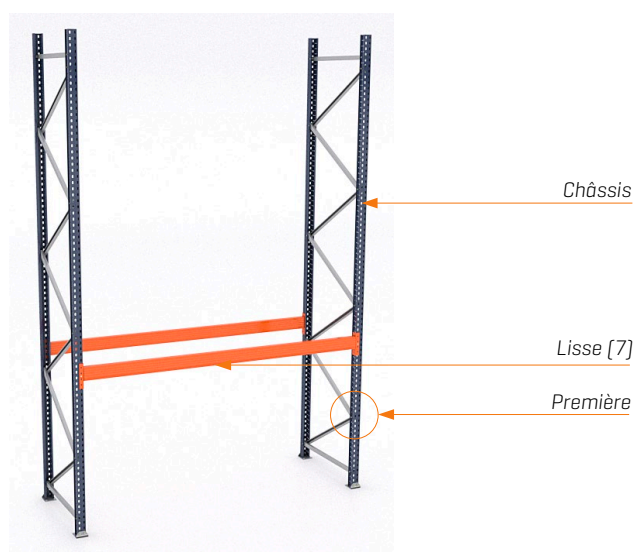

Positionnez la structure verticalement en fixant les deux lisses [7] initiales à la hauteur du premier niveau de charge.

La première jonction formée entre les diagonales doit être située côté couloir.



Installez ensuite le reste des lisses [7] jusqu'à achever tous les niveaux. Le montage du premier module est alors terminé.

Poursuivez le processus d'encastrement tel que décrit, pour tous les modules composant chaque linéaire.

## 6 Fixation des châssis au sol

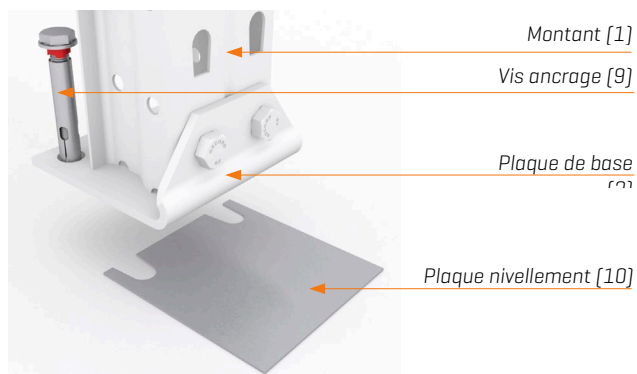

Les montants [1] doivent être fixés au sol pour renforcer la sécurité de la structure. Si la surface d'appui est irrégulière, glissez des plaques de nivellement [10] sous les plaques de base [2] afin que la structure soit bien nivelée et bien d'aplomb.

La fixation au sol s'effectue à l'aide d'une vis d'ancrage [9], ou de deux si spécifié sur les plans de l'installation.

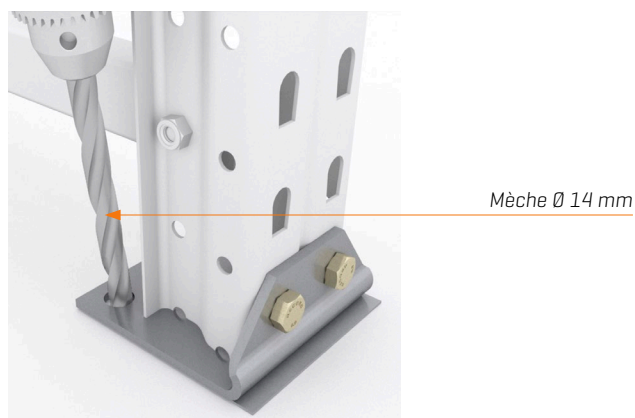

Perforez le sol à l'aide d'une mèche de Ø 14 mm, jusqu'à une profondeur d'au moins 100 mm.

Retirez les débris du perçage pour faciliter l'introduction de la vis d'ancrage.

Tapez doucement sur la vis jusqu'à l'enfoncer complètement.

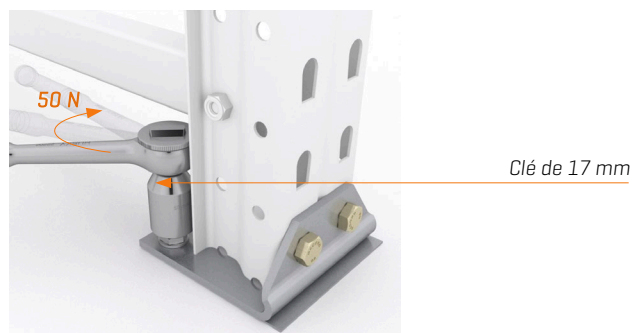

Enfin, vissez l'ancrage jusqu'à ce qu'il soit solidement serré. Le couple de serrage recommandé est de 50 N m.

## 7 Entretoises [facultatives]

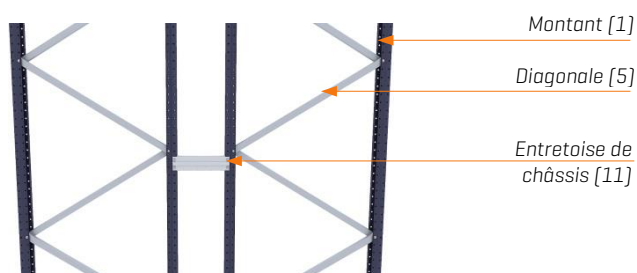

En cas d'installation de linéaires doubles, ceux-ci doivent être solidarisés à l'aide d'entretoises de châssis [11].



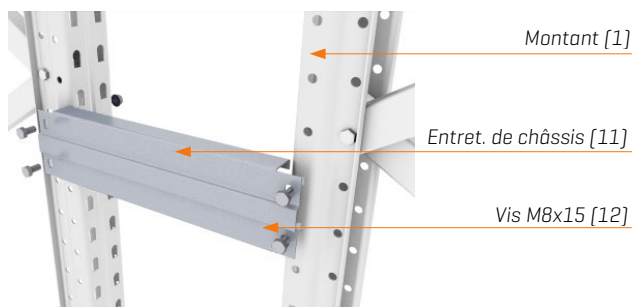

Fixez les entretoises [11] aux côtés des montants [1] avec quatre vis M8x15 [12], aussi près que possible des jonctions des diagonales.

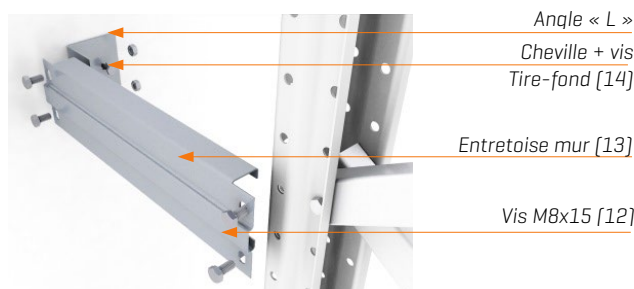

Si spécifié sur les plans d'installation, installez également des entretoises murales [13]. Celles-ci se composent d'un angle en forme de « L » et d'une entretoise de châssis [11], fixés l'un à l'autre par quatre vis M8x15 [12], puis fixés au mur avec une cheville et un tire-fond [14].

## 8 Protections (facultatives)



S'il s'avère nécessaire de renforcer la sécurité de l'installation, vous pouvez la doter de protecteurs de montant/châssis.

Les protections de montant [15] se placent devant la face avant de ceux-ci, et se fixent au sol par quatre vis d'ancrage [9].

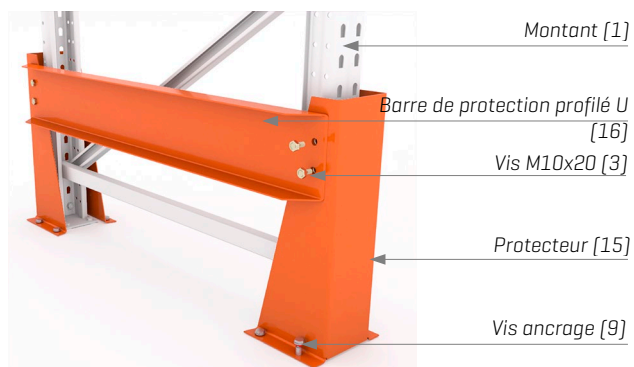

Pour obtenir une défense intégrale du châssis, fixez une barre profilé U [16] aux protecteurs de montant [15] [la fixer sur les côtés par quatre vis M10x20 [3]].

## 9 Lisses de butée de palette

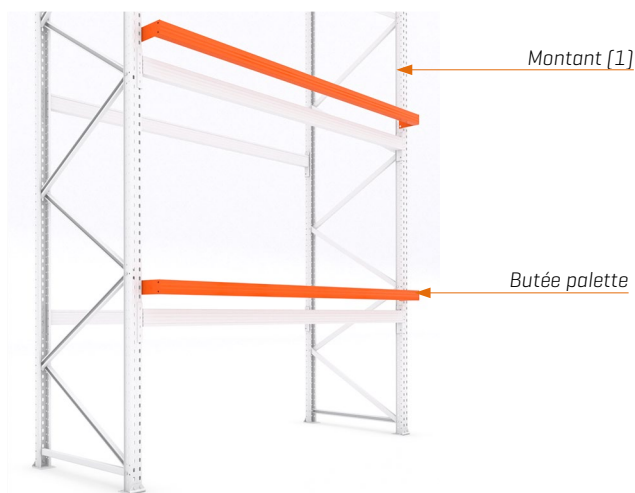

Si considérées dans le projet, installez des lisses de butée de palette [17]. Leur utilité est de servir de référence pour faciliter les opérations de positionnement des charges.

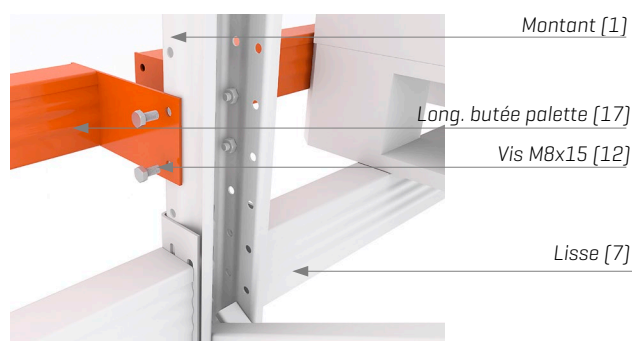

Elles doivent être placées au-dessus des lisses [7] de chaque niveau de charge.

Elles se fixent sur les côtés des montants [1] par quatre vis M8x15 [12]

## 10 Accessoires pour les niveaux [facultatifs]

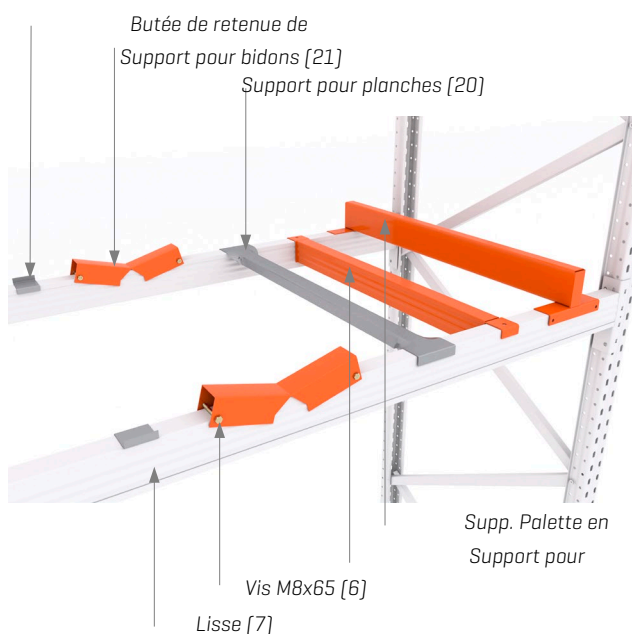

Selon l'utilisation spécifique de l'installation, différents éléments peuvent être ajoutés qui, disposés sur les lisses, adapteront les niveaux de charge au type de marchandises à entreposer et au système de manutention utilisé.

Ces accessoires se positionnent en les appuyant directement sur les lisses [7]

Les supports pour bidons [21] comportent deux vis M8x65 [6] qui permettent d'en assurer la stabilité.

## 11 Surfaces pour les niveaux de charge [facultatives]

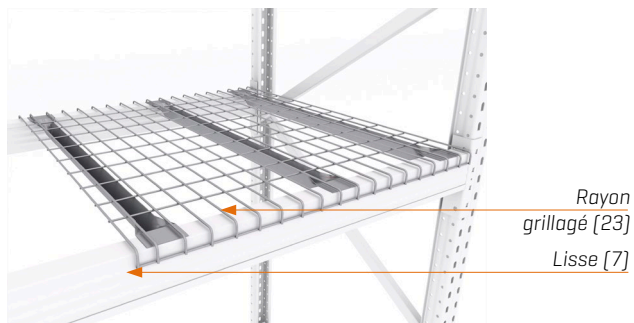

Sur les éléments structurels d'appui, la surface de charge de chaque niveau peut être revêtue de différents matériaux.

Sur des lisses de type classique [7], vous pouvez placer des rayons grillagés [23]

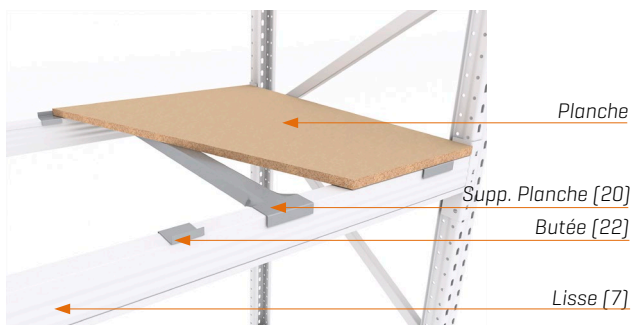

ou des planches, accompagnés des supports [20] spécifiés dans le projet, en plus de 4 butées de retenue [22] par niveau.



S'il s'agit de lisses en Z pour le picking [7], vous pouvez installer des panneaux métalliques [24]

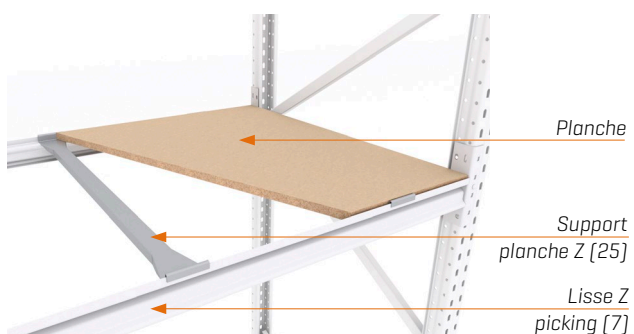

ou des planches, accompagnés des supports pour lisses Z [25] spécifiés dans le projet.